

**Modulare Großküchengeräteserie
 XP700 Kühlunterbau mit 3 Türen, +10-2°
 C, automatische Verdunstung des
 Abtaukondensats - R290**

Technisches Datenblatt

 ARTIKEL # _____
 MODELL # _____

NAME # _____

SIS # _____

AIA # _____

371293 (E7TTCECOMKN)

 XP700 Kühlunterbau mit 3
 Türen, +10-2°C, automatische
 Verdunstung des
 Abtaukondensats - R290

Kurzbeschreibung

Artikel Nr. _____

Gekühlte Unterbau mit 3 Türen. Eingebautes Kühlkompressoraggregat. Betriebstemperaturbereich von -2°C bis 10°C. Zur Installation unter Aufbauten 700XP. Wird mit 50 mm höhenverstellbaren Füßen geliefert. Außenverkleidung aus Edelstahl mit Scotch Brite-Finish. Einteilige gepresste Arbeitsplatte aus 1,5 mm dickem Edelstahl. Rechtwinklige Seitenkanten, um einen bündigen Übergang zwischen den Elementen zu ermöglichen.

Hauptmerkmale

- Gerät leicht unter andere 700XP Tischgeräte zu montieren.
- Regelbarer Temperaturbereich von -2 °C bis +10 °C für Fleisch, Fisch und Molkereiprodukte.
- Auflagen mit Kippsicherung für GN 1/1 Behälter.
- Umluftkühlung für schnelles Kühlen und gleichmäßige Temperaturverteilung.
- Rechtwinklige Seitenkanten für bündige Verbindung ohne Ritzen und Schmutzecken.
- Abtaugung und automatische Tauwasserverdunstung: Kondensat verdunstet automatisch durch das elektrische Heizelement im Kondensatbehälter.
- Entwickelt für die Montage auf modularen Kochblock

Konstruktion

- Außenverkleidung aus Edelstahl mit Scotch Brite Schliff für höchsten Hygienestandard.
- Gerät mit Eigenkühlung.
- Frontseitiger Zugang zu allen Komponenten.
- Das Gerät wird mit 150 mm höhenverstellbaren Füßen aus rostfreiem Stahl geliefert. Die Füße können bis zu 250 mm verlängert werden.

Nachhaltigkeit



- FKW und FCKW frei (hoch ökologisches Kältemittel: R290).

Optionales Zubehör

- 1 Satz geflanschte Füße PNC 206136
- Front-Sockelblende, 1600 mm PNC 206152
- Front-Fußblende, 1600 mm (nicht für Kühl-/Tiefkühl-Unterschrank) PNC 206179
- 4 Füße für Sockelaufstellung (nicht für Serie 900 Stand-Grillgerät) PNC 206210
- 2 Blenden für Servicekanal für einseitige Installation von Tischgeräten auf Unterbau PNC 206248
- 1 Paar seitliche Fußblenden PNC 206249
- 1 Paar seitliche Sockelblenden PNC 206265
- Kit 6 Räder - 3 Lenkrollen mit Feststeller PNC 206432
- 2 Seitenblenden für freistehende Geräte PNC 216000

Genehmigung: _____

Front

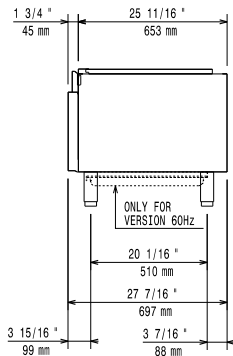

Seite

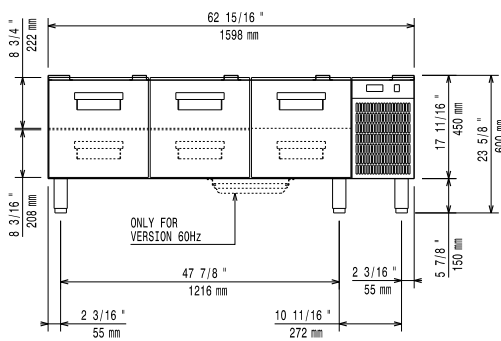

D = Ablauf
EI = Elektroanschluss

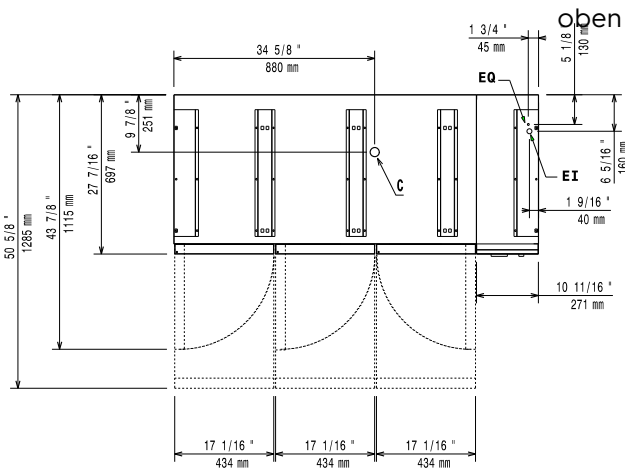

Elektrisch

Netzspannung:	371293 (E7TTCECOMKN)	220-230 V/1N ph/50 Hz
Anschlusswert:		0.4 kW
Gesamt-Watt		0.4 kW

Schlüsselinformation

Bruttokapazität:	240 lt
Außenabmessungen, Länge:	1600 mm
Außenabmessungen, Tiefe:	700 mm
Außenabmessungen, Höhe:	600 mm
Nettogewicht:	110 kg
Versandgewicht:	119 kg
Versandhöhe:	800 mm
Versandlänge:	860 mm
Versandtiefe:	1700 mm
Versandvolumen:	1.17 m ³

Nachhaltigkeit

Art des Kältemittels:	R290
Kältemittelgewicht:	85 g